

Ergänzende Wettkampfvorschriften der FTSU

zum
"Leitfaden für Regionale Jugitage"
der Sport Union Schweiz

Diese Wettkampfvorschriften gelten für den Jugendsporttag.

Version 1.0 : 1. Version
Version 1.1 : Ergänzung Fehlstart beim Sprint
Version 1.2 : Ergänzung Seilziehen und Gruppenwettkampf
Version 2008: Ergänzung Völkerball und Gruppenwettkampf
Version 2009 : Ergänzung Völkerball und Nicht-Verbandsmitglieder
Version 2012: Stafetten mit Stab und Ergänzungen Gruppenwettkampf
Version 2014-1: Anpassungen Sprint, Ballwurf, Weitsprung und Ballzielwurf
Version 2014-2: Korrektur Ballwurf
Version 2015: Anpassung Seilspringen
Version 2016-1: Ergänzung Seilziehen
Version 2017-1 Anpassung GWK – Kategorien
Ergänzung Preise EWK / GWK
Version 2017-2 Anpassung Völkerball, Seilziehen, Pendelstafette
Version 2018 -1 Anpassung Weitsprung, Seilziehen, Ballathlon
Streichung Völkerball

Beschluss vom 17.03.2016 anlässlich der Frühjahreskonferenz Jugendsport
Überarbeitet am 10.05.2017 auf Grund des Beschlusses an der HEKO Jugendsport vom 06.10.2016
Überarbeitet am 24.09.2018 → Anpassung an das neue DOK / SUS / JUSPO
Überarbeitet am 13.05.2019 → Anpassung Gewichte Kugelstossen

Sprint

Bei einem Fehlstart beim Sprint wird das Reglement des UBS Kids Cup angewendet, d.h. ein Fehlstart pro Athlet, 2. Fehlstart des **gleichen** Athleten führt zur Disqualifikation.

7 - 13 jährige 60m

14 – 16 jährige 80m

Ballwurf

Mädchen 7 – 12 Jahre → 200g

Knaben 7 – 12 Jahre → 200g

Der Wurfsektor kann als Orientierungshilfe eingezeichnet werden. Die verschiedenen Wurf - Distanzen sollten mit Markierungstafeln sichtbar sein für die Werfer.

Es wird empfohlen ab der Kategorie M/K13 die Kugel zu stossen.

Kugel

Mädchen 13 – 16 Jahre 3kg

Knaben 13 – 14 Jahre 3kg

Knaben 15 Jahre 4kg

Knaben 16 Jahre 5kg

Ab fünf Metern sollten die Wurfdistanzen alle Meter gekennzeichnet sein.

Weitsprung

Für den Absprung beim Weitsprung wird die Wettkampfordnung (WO) gemäss dem UBS – Kidscup angewendet → alle Zonenabsprung (siehe DOK/SUS/3.3)

Ballzielwurf

Der Ballzielwurf wird nach dem Reglement der Sport Union Schweiz durchgeführt.

Das „Nachschaukeln“ ist erlaubt, d.h. mit der einen Hand werfen und mit der anderen Hand einen Ball aus dem Depot nehmen.

Seilspringen

Jedes Kind darf sein eigenes „Ropeskipping“-Springseil verwenden.

Seilziehen

Ausführung

- Bereitschaft: Seil liegt auf dem Fuss
- «Seil auf»: Seilzieher ergreift das Seil
- «Spannen»: Seil spannen und Schiedsrichter prüft, ob die Mittelmarkierung am Seil auf der Mittellinie ist.
- «Bereit»: Seilzieher nimmt Ziehposition ein
- «Pull»: Seilzieher ziehen

Nach dem ersten Duell werden die Seiten gewechselt. Hat eine Gruppe überzählige Athleten, dürfen diese nach dem Seitenwechsel nicht ausgetauscht / eingesetzt werden.

Schuhwerk: Turnschuhe für alle obligatorisch. Nagelschuhe, Bergschuhe und barfuss nicht erlaubt.

Der Abstand der Feldmarkierung zur Mittellinie beträgt auf beiden Seiten 3 Meter.

Das Seil ist 10 m lang.

Zwei Siege ergeben 3 Punkte, ein Sieg ergibt 1 Punkt und zwei Niederlagen ergeben 0 Punkte

Ballathlon

Siehe Dokument der SUS

Pendelstafette

Die Laufstrecke sollte nach Möglichkeit 60m lang sein und 7 Bahnen haben. Die Breite einer Laufbahn sollte nach Möglichkeit 1.5m sein. Genügend Auslauf auf beiden Übergabeseiten ist von grossem Vorteil und vermindert die Unfallgefahr. Der Abstand der Zuschauer beträgt seitlich mindestens 2.0m.

Gruppenwettkampf GWK

Kategorien GWK:	Knaben 7/8/9	Mädchen 7/8/9
	Knaben 10 – 12	Mädchen 10 – 12
	Knaben 13 – 16	Mädchen 13 – 16

Die Disziplinen des Gruppenwettkampfs werden als separate Wettkämpfe mit Rangpunkten gewertet. Die Schlussrangliste des Gruppenwettkampfs wird durch Zusammenzählen der Rangpunkte der drei Wettkämpfe erstellt. Bei Punktgleichheit entscheidet die Rangierung in der Stafette.

Bei der Stafette wird die Rangierung anhand der gelaufenen Zeiten gemacht.

Startgelder

Einzelwettkampf: Fr. 10.-/Person
Gruppenwettkampf: Neu ab 2019 → Fr. 7.-/Person

Preise / Medaillen

Spezielle Medaillen für die 1. bis 3. platzierten im EWK
Neutrale Medaillen für alle TeilnehmerInnen im EWK
Gruppenpreise für alle Gruppen im GWK (ca. 6.- / Kind ist angemessen)

JUSPO - Tag / Nicht-Verbandsmitglieder

Ein Entscheid der Vertreter der verschiedenen Sektionen der FTSU vom 20.09.2018 lautet wie folgt:

Entgegen dem Reglement der SUS wurde entschieden, dass bis auf Weiteres keine Nicht – Verbandsmitglieder am Kant. JUSPO- Tag der FTSU starten dürfen. Für die Nomination an den CH – Final werden die Resultate des GWK allgemein nicht berücksichtigt.

Kugelstoß-, Diskuswurf- und Hammerwurfsektor

Maße zum Anlegen der Sektorlinien

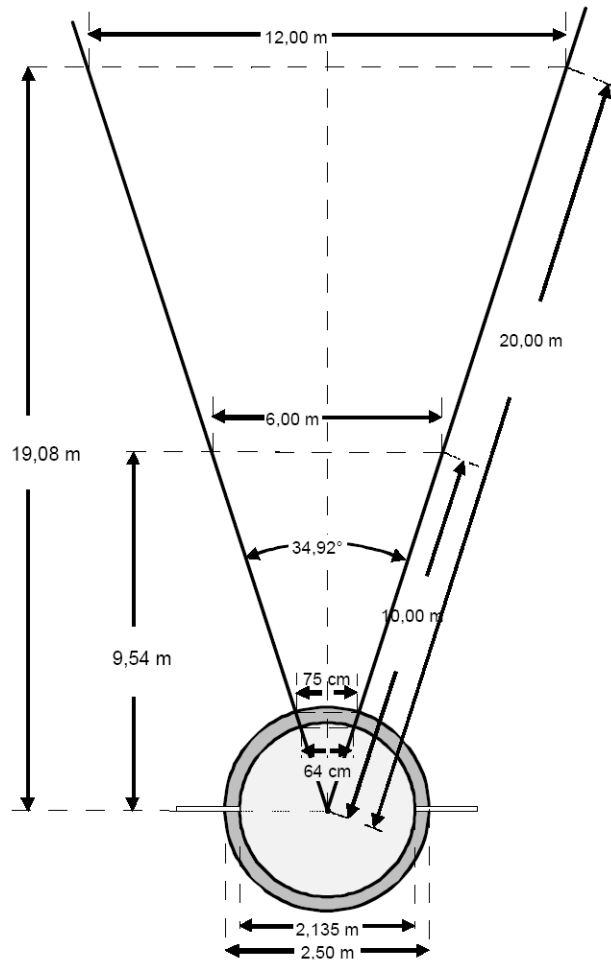

Kugelstoßring

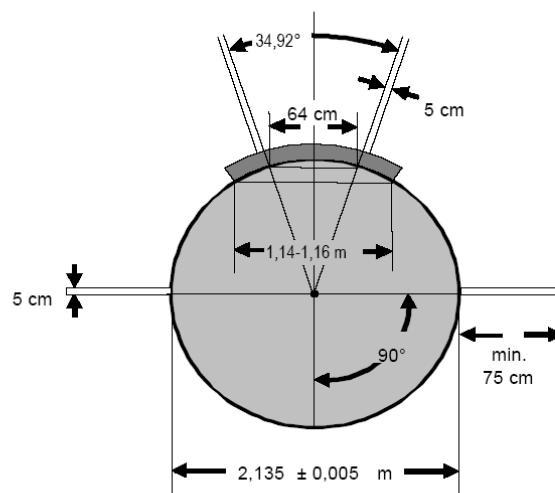

Der alte Wurfsektor von 40° ist bei bestehenden Anlagen an den Abendmeetings und am Jugitag auch noch gültig.

Absprungfläche für Weitsprung

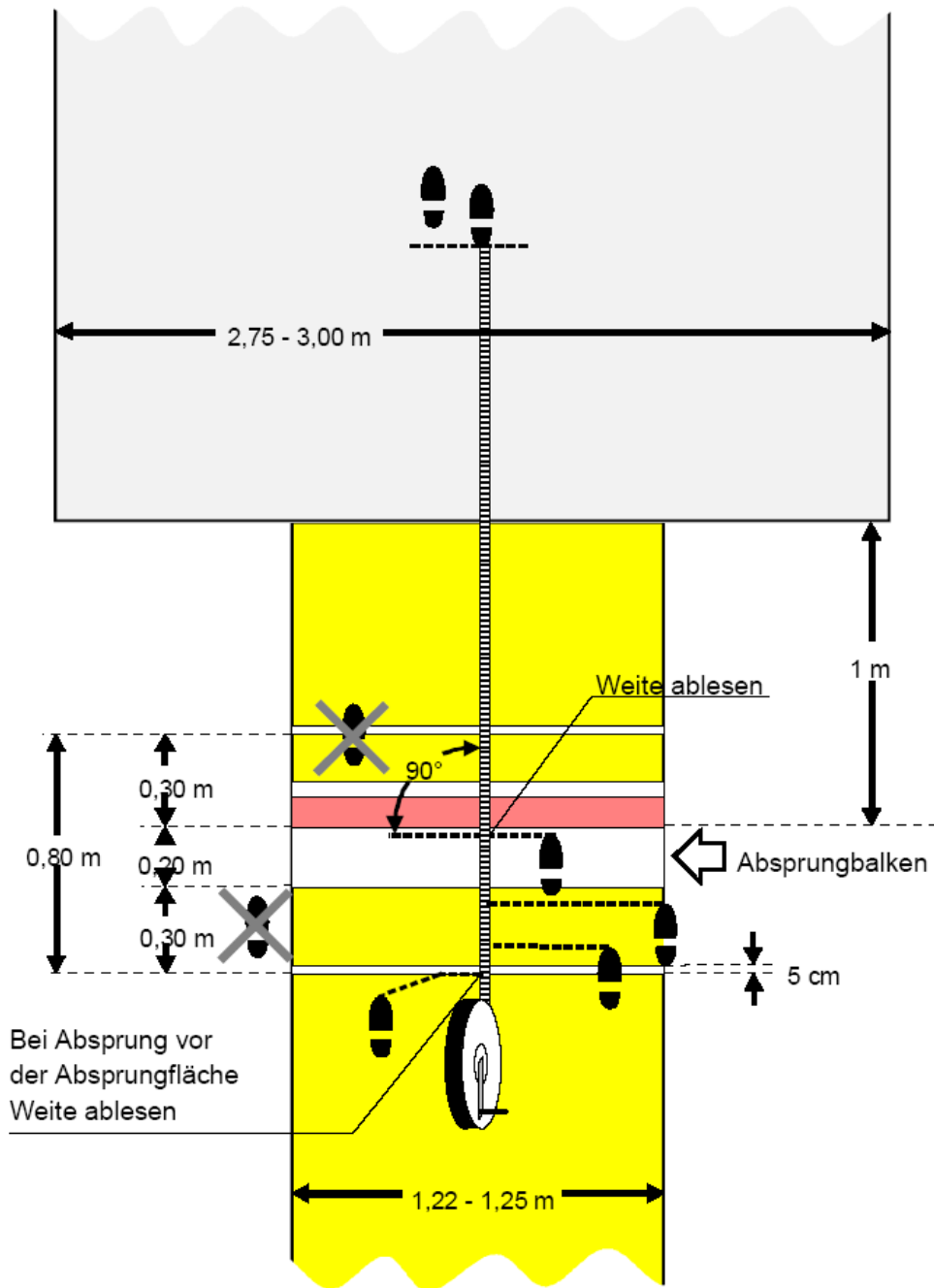

Kugelstossen Gewichte EWK / Kant. JUSPO / Abendmeetings FTSU

Mädchen		M13	Ball 200g	Kugel 3kg			
Knaben		K13	Ball 200g	Kugel 3kg			
Mädchen		M14		Kugel 3kg			
Knaben		K14		Kugel 3kg			
Mädchen		M15		Kugel 3kg			
Knaben		K15		Kugel 4kg			
Mädchen		M16		Kugel 3kg			
Knaben		K16		Kugel 5kg			
Frauen		älter 16 Jahre		Kugel 3kg			
Männer		älter 16 Jahre		Kugel 5kg			